

反馈元件 (15芯航插) 电机电源线 4- $\phi 11$ 通孔均布 $\phi 185$

视图 A

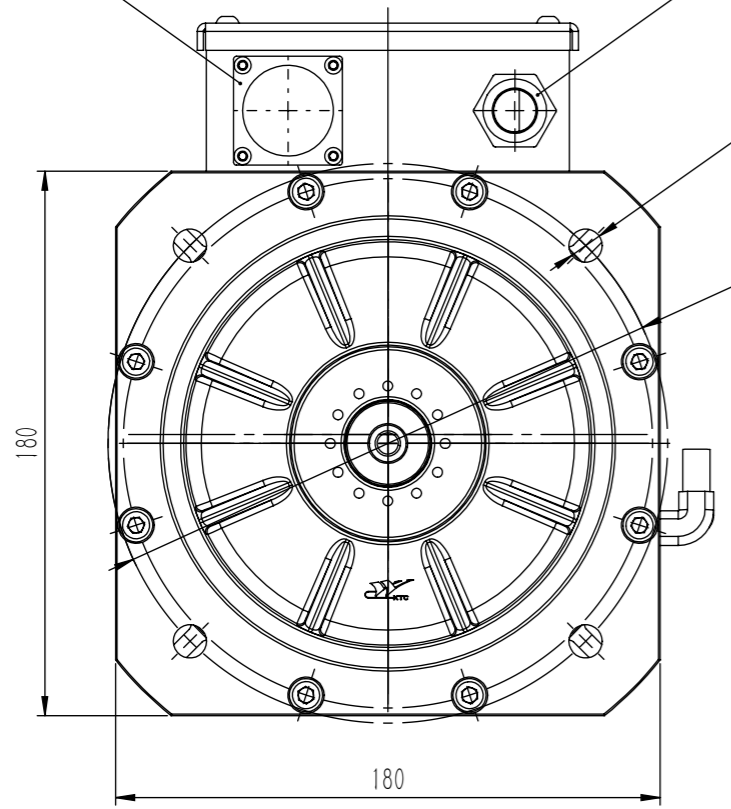

电机技术参数			
额定转速	4500 rpm	额定频率	150 Hz
额定功率	5.5 kW	峰值功率	11 kW
额定电流	19 A	最大电流	29 A
额定转矩	12 Nm	峰值扭矩	17 Nm
电压等级	380V	冷却方式	强制液冷
冷却压力	4.5 bar	冷却流量	6 L/min

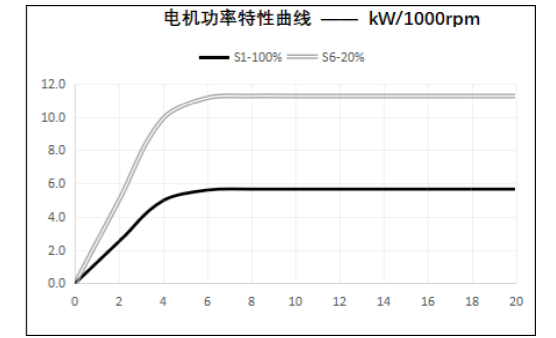
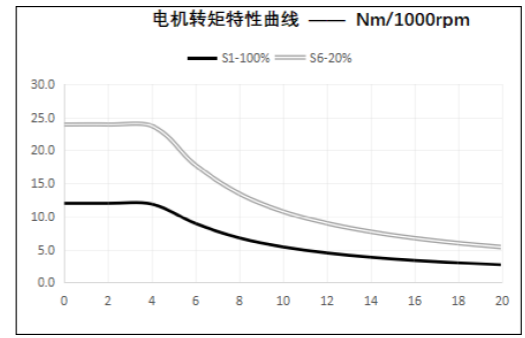

说明:
 1、编码器为正余弦编码器。
 2、齿轮模数0.4, 齿数100。
 3、定子组件预埋电阻为KTY84-130和PTC130。
 4、配法兰安装用六角头螺栓M10×35四套。

15芯航插接线定义

1	2	3	4	5	6	7	8	9	12	13	14	15
屏蔽	5V	GND	SA+	SA-	SB+	SB-	SZ+	SZ-	KTY84-130		PTC130	
棕	白	绿	黄	蓝	红	灰	粉	黑			蓝	

 厦门势拓伺服科技股份有限公司			图样名称
			主轴电机
			材料名称
			组件
			图样代号
			XDZ15045-150-5.5W-V100-A
标记	处数	更改文件号	变更人
设计		校对	日期
审核		标准化	
工艺		批准	
重量	比例	版本	
21.23kg	1:2.5	原版	
共 1 张		第 1 张	